

Архангельск (8182)63-90-72  
Астана (7172)727-132  
Астрахань (8512)99-46-04  
Барнаул (3852)73-04-60  
Белгород (4722)40-23-64  
Брянск (4832)59-03-52  
Владивосток (423)249-28-31  
Волгоград (844)278-03-48  
Вологда (8172)26-41-59  
Воронеж (473)204-51-73  
Екатеринбург (343)384-55-89  
Иваново (4932)77-34-06

Ижевск (3412)26-03-58  
Иркутск (395)279-98-46  
Казань (843)206-01-48  
Калининград (4012)72-03-81  
Калуга (4842)92-23-67  
Кемерово (3842)65-04-62  
Киров (8332)68-02-04  
Краснодар (861)203-40-90  
Красноярск (391)204-63-61  
Курск (4712)77-13-04  
Липецк (4742)52-20-81  
Киргизия (996)312-96-26-47

Магнитогорск (3519)55-03-13  
Москва (495)268-04-70  
Мурманск (8152)59-64-93  
Набережные Челны (8552)20-53-41  
Нижний Новгород (831)429-08-12  
Новокузнецк (3843)20-46-81  
Новосибирск (383)227-86-73  
Омск (3812)21-46-40  
Орел (4862)44-53-42  
Оренбург (3532)37-68-04  
Пенза (8412)22-31-16  
Казахстан (772)734-952-31

Пермь (342)205-81-47  
Ростов-на-Дону (863)308-18-15  
Рязань (4912)46-61-64  
Самара (846)206-03-16  
Санкт-Петербург (812)309-46-40  
Саратов (845)249-38-78  
Севастополь (8692)22-31-93  
Симферополь (3652)67-13-56  
Смоленск (4812)29-41-54  
Сочи (862)225-72-31  
Ставрополь (8652)20-65-13  
Таджикистан (992)427-82-92-69

Сургут (3462)77-98-35  
Тверь (4822)63-31-35  
Томск (3822)98-41-53  
Тула (4872)74-02-29  
Тюмень (3452)66-21-18  
Ульяновск (8422)24-23-59  
Уфа (347)229-48-12  
Хабаровск (4212)92-98-04  
Челябинск (351)202-03-61  
Череповец (8202)49-02-64  
Ярославль (4852)69-52-93

<https://rollmatic.nt-rt.ru> || [rcm@nt-rt.ru](mailto:rcm@nt-rt.ru)

# КАТАЛОГ



**Rollmatic®**

# Rollmatic®

Rollmatic nasce nel 1985 nel Nord-Est d'Italia. Oltre trent'anni di costanza, dedizione e sperimentazione hanno consentito a Rollmatic di conquistare un posto di prestigio sui mercati italiano ed estero, dove è esportata la maggior parte dei prodotti. Rollmatic si avvale dei più evoluti sistemi di progettazione in 3D che permettono la simulazione del funzionamento delle macchine, identificando e risolvendo eventuali criticità sin dalle prime fasi. Questo si traduce in maggior affidabilità che, assieme al forte impegno nella ricerca e a tecnologie produttive innovative, hanno consentito a Rollmatic di raggiungere un livello qualitativo e di efficienza riconosciuti a livello internazionale. Conoscenza del processo della lavorazione artigiana e tecnologia si condensano nelle macchine Rollmatic, tecnicamente aggiornate ma sempre rispettose della tradizione.

Rollmatic was founded in 1985 in North-Eastern Italy. Over thirty years of constant dedication and research have enabled Rollmatic and its products to reach a prestigious position both in the domestic and foreign markets. Rollmatic use state-of-the-art, 3D design applications to simulate machine operations, thus identifying and solving any potential problem right at the beginning of the project. This results in excellent reliability, which, together with the company's commitment to the research process and the use of innovative production technologies, foster top quality and efficiency that have made Rollmatic known worldwide. Rollmatic machines are the perfect blend of craftsmanship and technology, they are state-of-the-art machines built on solid traditional grounds.

Rollmatic nace en 1985 en el noreste de Italia. Más de treinta años de constancia, dedicación y experimentación han permitido a Rollmatic conquistar un puesto de prestigio en los mercados italiano y extranjero, donde se exporta la mayoría de los productos. Rollmatic utiliza los sistemas más evolucionados de proyecto en 3D que permiten la simulación del funcionamiento de las máquinas, identificando y resolviendo los posibles puntos críticos ya en las primeras fases. Eso se traduce en mayor fiabilidad que, junto con el fuerte compromiso en la investigación y a tecnologías productivas innovadoras, han permitido a Rollmatic alcanzar un nivel de calidad y de eficiencia que se han reconocido a nivel internacional. Conocimiento del proceso de la elaboración artesanal y de la tecnología se condensan en las máquinas Rollmatic, técnicamente actualizadas pero siempre respetuosas de la tradición.

Rollmatic naît en 1985 dans le nord-est d'Italie. Plus de trente ans de constance, dévouement et expérimentation

ont permis à Rollmatic de conquérir une place de prestige sur les marchés italiens et étrangers, où la plupart des produits est exportée. Rollmatic bénéficie des systèmes de conception en 3D les plus évolués qui permettent la simulation du fonctionnement des machines, en identifiant et résolvant toutes criticités éventuelles dès les premières phases. Ceci se traduit par une fiabilité accrue laquelle, liée au fort engagement dans la recherche et en technologies productives innovantes, ont permis à Rollmatic d'atteindre un niveau qualitatif et d'efficacité reconnus au niveau International. Connaissance du processus d'usinage artisanal et technologie se condensent dans les machines Rollmatic, mises à jour du point de vue technique mais toujours respectueuses de la tradition.

Предприятие Rollmatic было основано на северо-востоке Италии. Уже более тридцати лет постоянства, самоотверженности и постоянного экспериментирования позволили Rollmatic завоевать престижное место на итальянском и мировом рынках, на который оно экспортирует большую часть продукции. Rollmatic использует инновационные системы проектирования в трехмерном пространстве, которые позволяют воспроизводить работу оборудования, выявляя и корректируя критические моменты уже на первых этапах производства. Все это говорит о надежности, которая вместе с усердием в постоянной поисковой работе и инновационными технологиями, позволяют Rollmatic достичь высокого уровня качества и эффективности, признанных на международном уровне. Знание процессов работы ремесленников и технологий воплощены в оборудовании Rollmatic, отличающееся высокой технической реализацией с использованием ремесленнических традиций прошлого.

Rollmatic wurde 1985 in Nordostitalien gegründet. Über 30 Jahre ständiges Engagements und Forschung hat Rollmatic eine angesehene Position verschafft, sowohl im Inland als auch im Ausland, wo die Produkte am meisten verkauft werden. Rollmatic verwendet hochmoderne 3D-Konstruktionsanwendungen, um den Maschinenbetrieb zu simulieren und potenzielle Probleme gleich zu Beginn des Projekts zu erkennen und zu lösen. Dies führt zu einer hervorragenden Zuverlässigkeit, die zusammen mit dem Engagement des Unternehmens für den Forschungsprozess und den Einsatz innovativer Produktionstechnologien eine hohe Qualität und Effizienz fördert, die Rollmatic weltweit bekannt gemacht haben. Rollmatic-Maschinen sind die perfekte Mischung aus Handwerkskunst und Technologie. Es handelt sich um hochmoderne Maschinen, die auf soliden traditionellen Fundamenten gebaut werden.



RV50	06
S5BM	07
R50B / R50	08
R55B / R55	09
R60	10
R62 - R62-T / R65 - R65-T	11
R65S / R65S-T	12
R65A / R65A-T	13
R65AX / R65AX-T	14
R65AXP	15
Specifiche e accessori / Specifications and accessories	16
CL65	17
TB30-35	18
TR70	20
Specifiche e accessori / Specifications and accessories	22
Dimensioni / Dimensions	23

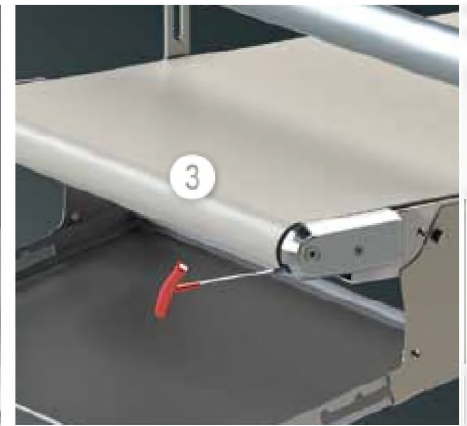

La linea di sfogliatrici **Roll** di Rollmatic è conosciuta per la qualità, l'affidabilità e per le soluzioni innovative adottate. La gamma copre modelli per soddisfare qualsiasi esigenza, dalla piccola manuale compatta alla macchina completamente automatica con touch screen da 7" e 100 programmi di lavoro. La nuova serie "R" presenta soluzioni tecniche che testimoniano dell'impegno nell'innovazione e della costante ricerca del miglioramento, come il QR per il rilascio frontale dei raschiatori (1) (Quick Release-brevetto Rollmatic), il sistema di regolazione fluido e micrometrico dell'apertura dei cilindri tramite volantino senza denti (2) (brevetto Rollmatic), la regolazione dei tappeti frontale con chiave a brugola (3), il sistema rapido di rilascio dei tappeti per la manutenzione e la pulizia dei tavoli (4), l'inversione del ciclo di lavoro ad impulso elettrico anziché con barra (5), il quadro elettrico facilmente accessibile grazie al comodo sportello laterale (6), il gruppo di taglio incorporato che permette maggior spazio di lavoro sul tavolo e la laminazione anche con i coltelli montati (7), il porta coltelli (8), il piano intermedio con bacinelle (9) e lo sfarinatore automatico amovibile. Un'attenzione particolare è stata posta alla facilità nella pulizia, con un design lineare ed estremamente compatto nelle dimensioni, senza parti sporgenti dal profilo della sagoma. La gamma degli accessori, i tavoli amovibili e ripiegabili verso l'alto per un minor ingombro, la compatibilità alimentare delle parti a contatto con l'impasto e la silenziosità di marcia completano le caratteristiche della gamma di sfogliatrici Rollmatic<sup>(\*)</sup>.

(\*) Altre caratteristiche e prestazioni saranno funzione del modello e degli accessori.

Rollmatic's range of **Roll** sheeters are renowned for their quality, reliability and innovative solutions. The range offers various models, from the small compact machine to the fully automatic one with a 7"

touch screen and 100 work programs that meet any production need. The new "R" series offers technical solutions that show the commitment to innovation and the constant search for improvement, such as the QR system (Quick Release - patented by Rollmatic) to release the scrapers from the front (1), the liquid adjustment system and the cylinders micrometric opening system, by means of a toothless handwheel (2) (patented by Rollmatic), the front belt adjustment with Allen wrench (3); the quick belt release system for table maintenance and cleaning (4); the work cycle inversion that uses an electric impulse instead of the bar (5); the easily accessible electric panel with side door (6); the in-built cutting unit that leaves more space on the work bench, the lamination process with assembled knives; the knife holder (8); the intermediate table with collection trays (9) and the removable, automatic flour duster. Special attention was paid to cleaning operations, made easier thanks to a clean and compact design, without protruding parts. The range of accessories, the removable and folding tables (that fold up) to reduce the overall dimensions, the compatibility with food products of the parts in contact with the dough, and the minimum noise emissions complement Rollmatic's<sup>(\*)</sup> range of sheeters

(\*) Photos and features may vary depending on the model and the accessories.

La linea de laminadoras **Roll** de Rollmatic es conocida por la calidad, la fiabilidad y por las soluciones innovadoras que se han adoptado. La gama cubre modelos para responder a cualquier demanda, desde la pequeña manual compacta hasta la máquina completamente automática con pantalla táctil de 7" y 100 programas de trabajo. La nueva serie "R" presenta soluciones técnicas que demuestran el compromiso en la innovación y la búsqueda constante de la mejora, como el QR (Quick Release- patente

Rollmatic), para la liberación frontal de las rasquetas (1); el sistema de regulación del fluido y micrométrico de la apertura de los cilindros a través de un volante sin dientes (2) (patente Rollmatic); la regulación de las cintas frontal con llave Allen (3); el sistema rápido de liberación de las cintas para el mantenimiento y la limpieza de los bancos (4); la inversión del ciclo de trabajo de impulso eléctrico en vez que con barra (5); el cuadro eléctrico fácilmente accesible gracias a la puerta lateral cómoda (6); el grupo de corte incorporado que permite un mayor espacio de trabajo en el banco y la laminación incluso con los cuchillos montados (7); el porta cuchillos (8); el plano intermedio con cubetas (9) y el espolvoreador automático removible. Una atención especial se ha puesto a la facilidad en la limpieza, con un diseño lineal y extremadamente compacto en las dimensiones, sin partes salientes desde el perfil. La gama de los accesorios, los bancos removibles y retractiles, hacia arriba por una menor ocupación, la compatibilidad alimentaria de las partes en contacto con la masa y la marcha silenciosa completan las características de la gama de laminadoras Rollmatic<sup>(\*)</sup>.

(\*) Las fotos y las características pueden variar en función del modelo y de los accesorios.

La ligne de laminoirs **Roll** de Rollmatic est connue pour la qualité, la fiabilité et les solutions innovantes et adoptées. La gamme comprend des modèles qui peuvent satisfaire tous les exigences, de la petite machine manuelle et compacte à la machine complètement automatique avec écran tactile de 7" et 100 programmes de travail. La nouvelle série "R" est dotée de solutions techniques qui démontrent l'esprit innovant et l'assai constant d'améliorer, comme le système QR (Quick Release) breveté par Rollmatic pour le déclenchement frontal des rasclurs (1), le système de réglage fluide et micrométrique de l'ouverture



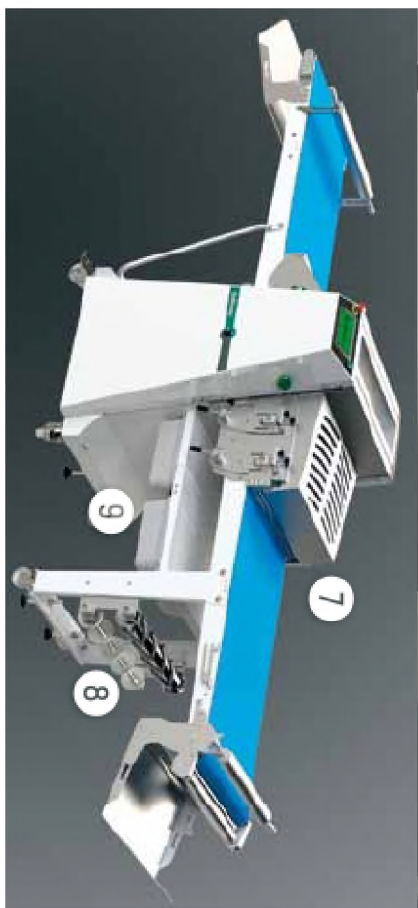

0.37 Kw

50/60Hz  
230V



Sfogliatrice verticale compatta da tavolo indicata per la laminazione della pasta in genere, piadine, pizza tradizionale e al taglio. I 3 cilindri in acciaio cromato ed il piano intermedio consentono 2 passate in un unico ciclo, consentendo tempi di laminazione più rapidi. Struttura in acciaio inox. Adatta a panetterie, pasticcerie, ristoranti, comunità e pizzerie. Fornita di serie con pratiche rotaie per ospitare una teglia Gastro da 400x600x20mm per la raccolta della pasta in uscita (teglia non inclusa)

**Compact table-top vertical sheeter suitable for laminating traditional and sliced pizza and dough in general. The 3 cylinders made of chrome-plated steel and the intermediate table allow 2 passes per cycle, which ensures faster laminating times. Stainless steel structure. Suitable for bakeries, pastry shops, restaurants, community centres and pizzerias**

Laminadora vertical compacta para banco indicada para la laminación de la masa en general, para la pizza tradicional y de corte. Los 3 cilindros de acero cromado y el plano intermedio permiten 2 pasos en un ciclo único, permitiendo tiempos de laminación más rápidos. Estructura de acero inoxidable. Apta para panaderías, pastelerías, restaurantes, comunidades y pizzerías

Laminoir vertical compact à table, idéale pour le laminage de la pâte en général, pour la pizza traditionnelle et en tranches. Les 3 cylindres en acier chromé et le plan intermédiaire permettent de laminar la pâte deux fois dans un seul cycle en garantissant des temps de laminage

plus rapides. Structure en acier inox. Idéale pour les boulangeries, les pâtisseries, les restaurants, les communautés et les pizzerias

Компактная вертикальная настольная тестораскаточная машина, предназначена для раскатки различных видов теста, а также теста для традиционной и порционной пиццы. Три цилиндра из хромированной стали и промежуточный рабочий стол позволяют выполнить 2 проката за один цикл и сократить время процесса раскатки. Корпус из нержавеющей стали. Предназначена для пекарен, кондитерских, ресторанов, общественных заведений и пиццерий

Vertikale kompakte Tischausrollmaschine, die für das Auswalzen von Teig im Allgemeinen, von Teigfladen, traditioneller Pizza und Pizza im Stück geeignet ist. Die 3 Walzen aus verchromtem Stahl und der Zwischenboden erlauben 2 Durchgänge in einem einzigen Zyklus und ermöglichen so schnellere Auswalzzeiten. Edelstahl-Struktur. Geeignet für Bäckereien, Konditoreien, Restaurants, Gemeindezentren und Pizzerien. Standardmäßig mit praktischen Schienen ausgestattet, auf denen ein 400x600x20mm großes Gastronom-Blech zum Sammeln des Teigs am Auslauf rollen kann (Bleche nicht enthalten)

	<b>RV50</b>
Larghezza cilindri - Roller width	500 mm

0.55 Kw

50/60Hz  
400V-3 Ph

Sfogliatrice da tavolo con piani in acciaio. Inversione del ciclo di lavoro con joy-stick. Griglie di protezione con micro di sicurezza. Adatta a qualsiasi tipo di pasta

**Table-top sheeter with steel tables. Work cycle inversion with joy-stick. Protection grids with safety microswitch. Suitable for any type of dough**

Laminadora para banco con planos de acero. Inversión del ciclo de trabajo con joy-stick. Rejillas de protección con microinterruptor de seguridad. Apta para cualquier tipo de masa

Laminoir à table avec plan de travail en acier. Inversion du cycle de travail par joystick. Grillages de protection doués de microinterrupteur de sécurité. Idéale pour tous les types de pâte

Настольная тестораскаточная машина с рабочими столами из нержавеющей стали. Реверсирование направления движения выполняется посредством джойстика. Защитные покрытия (решётки) оборудованы микровыключателем безопасности. Предназначена для раскатки любого вида теста

Tischausrollmaschine mit Edelstahlböden. Umkehr des Arbeitszyklus mit Joystick. Schutzgitter mit Sicherheitsschalter. Für alle Teigarten geeignet

	SSBM
Larghezza cilindri - <b>Roller width</b>	500 mm



**0.55 Kw**  
**50/60Hz**  
**400V-3 Ph**



Sfogliatrice compatta con tavoli ripiegabili. Disponibile in versione da tavolo, con base o carrello. Inversione del ciclo di lavoro con joy-stick e pedaliera (opzione), protezioni cilindri in inox con micro di sicurezza e molla a gas

**Compact sheeter with foldable tables. Available in the following models: table-top, with base or trolley. Work cycle inversion with joy-stick and foot control (supplied as option), stainless steel cylinder guards with safety microswitch and gas spring**

Laminadora compacta con bancos retráctiles. Disponible en versión para banco, con base o carro. Inversión del ciclo de trabajo con joy-stick y pedales (opción), protecciones de los cilindros de acero inoxidable con microinterruptor de seguridad y resorte de gas

Laminoir compact avec tables pliables. Disponible dans la version laminoir de table, avec base ou chariot. Inversion du cycle de travail par joystick et pedalier (option), protections des cylindres en acier inox avec microinterrupteur de sécurité et ressort à gaz

Компактная тестораскаточная машина со складными рабочими столами. Доступна в версиях: настольная, с основой или тележка. Реверсирование направления движения выполняется посредством джойстика и педали (опция). Защитные покрытия цилиндров (решётки) из нержавеющей стали, оборудованы микровыключателем безопасности и газовой пружиной

Kompakte Tischausrollmaschine mit kippbaren Tischen. Erhältlich als Tischversion, mit Sockel oder Wagen. Umkehr des Arbeitszyklus über Joystick und Fußhebel (Option). Walzenschutzvorrichtung aus Edelstahl mit Sicherheitsschalter und Gasfeder

	R50B	R50
Larghezza cilindri - Roller width	500 mm	
Lunghezza tavolo - Table length	700-800 mm	800-900-1000 mm



0.55 Kw  
50/60Hz  
400V-3 Ph

Sfogliatrice compatta con tavoli ripiegabili ed estraibili. Disponibile in versione da tavolo, con base o carrello. Inversione del ciclo di lavoro con joy-stick e pedaliera (opzione), protezioni cilindri in inox con micro di sicurezza e molla a gas

**Compact sheeter with foldable and extractable tables. Available in the following models: table-top, with base or trolley. Work cycle inversion with joy-stick and foot control (option), stainless steel cylinder guards with safety microswitch and gas spring**

Laminadora compacta con bancos retráctiles y extraíbles. Disponible en versión para banco, con base o carro. Inversión del ciclo de trabajo con joy-stick y pedales (opción), protecciones de los cilindros de acero inoxidable con microinterruptor de seguridad y resorte de gas

Laminoir compact avec tables pliables et amovibles. Disponible dans la version laminoir de table, avec base ou chariot. Inversion du cycle de travail par joystick et pédalier (option), protections des cylindres en acier inox avec microinterrupteur de sécurité et ressort à gaz

Компактная тестораскаточная машина со складными съёмными рабочими столами. Доступна в версиях: настольная, с основной или тележка. Реверсирование направления движения выполняется посредством джойстика и педали (опция), защитные покрытия цилиндров из нержавеющей стали, оборудованы микровыключателем безопасности и газовой пружиной

Kompakte Tischausrollmaschine mit kippbaren und herausziehbaren Tischen. Erhältlich als Tischversion, mit Sockel oder Wagen. Umkehr des Arbeitszyklus mit Joystick und Fußhebel (Option). Schutz der Walzen aus Edelstahl mit Sicherheitsschalter und Gasfeder

	R55B	R55
Larghezza cilindri - Roller width	550 mm	
Lunghezza tavolo - Table length	500-700-800 mm	800-900-1000-1200 mm

0.75 Kw  
50/60Hz  
400V-3 Ph



Sfogliatrice manuale su base con ruote. Tavoli ripiegabili ed estraibili. Inversione del ciclo di lavoro con barra e pedaliera, protezioni dei cilindri in inox con micro di sicurezza e molla a gas. Disponibile in versione con 2 velocità(o inverter) e box di taglio. Lettura digitale dell'apertura dei cilindri(opzione)

**Manual sheeter on base with castors. Folding and extractable tables. Work cycle inversion with bar and foot control, stainless steel cylinder guards with safety microswitch and gas spring. Available also with 2 speeds(or inverter) and cutting unit. Digital reading of cylinder opening (optional)**

Laminadora manual sobre base con ruedas. Bancos retráctiles y extraíbles. Inversión del ciclo de trabajo con barra y pedales; protecciones de los cilindros de acero inoxidable con microinterruptor de seguridad y resorte de gas. Disponible en versión con 2 velocidades(o inversor) y unidad de corte. Lectura digital de la apertura de los cilindros (opcional)

Laminoir manuel avec base et roues. Tables pliables et amovibles. Inversion du cycle de travail par barre et pédalier, protections des cylindres en acier inox avec microinterrupteur de sécurité et ressort à gaz. Disponible dans la version à 2 vitesses(ou onduleur) et box de coupe. Lecture numérique de l'ouverture des cylindres (option)



Настольная тестораскаточная машина с основой на колёсах. Столы складные и съёмные. Реверсирование направления движения выполняется посредством рычага и педали, защитные покрытия цилиндров оборудованы микровыключателем безопасности и газовой пружиной. Доступна в версиях с 2-мя скоростями(или инверторы) и системой нарезки. Цифровая система считывания показателей открытия цилиндров (опция) (опция)

Manuelle Ausrollmaschine auf einer Basis mit Rollen. Kippbare und herausziehbare Tische. Umkehr des Arbeitszyklus über Bedienstange und Fußhebel, Walzenschutzvorrichtung aus Edelstahl mit Sicherheitsschalter und Gasfeder. Erhältlich mit 2 Geschwindigkeiten (oder Umrichter) und Schneidanlage. Digitale Ablesung der Walzenöffnung (Option)

	<b>R60</b>
Larghezza cilindri - Roller width	600 mm
Lunghezza tavoli - Table length	1000-1200-1300-1400 mm

0.75 Kw  
(R62)1.10 Kw  
(R65)50/60Hz  
400V-3 Ph

Sfogliatrice manuale su base con ruote disponibile anche in versione con sistema di taglio incorporato (R62-T, R65-T). Tavoli ripiegabili ed estraibili. Inversione del ciclo di lavoro con tasti ad impulso elettrico e pedaliera. Il sistema di regolazione dei cilindri (brevetto Rollmatic), permette un movimento fluido, senza sforzo e con precisione micrometrica. Protezioni dei cilindri con micro di sicurezza e molla a gas. Sistema rapido di tensionatura e sgancio dei tappeti. Raschiatori con rilascio rapido QR (Quick Release), brevetto Rollmatic. Cassetto farina con micro di sicurezza

**Manual sheeter on base with castors also available with in-built cutting system (R62-T, R65-T). Folding and extractable tables. Work cycle inversion with electric impulse keys and foot control. The cylinder adjustment system (patented by Rollmatic), allows a seamless and effortless movement along with micrometric precision. Cylinder guards with safety microswitch and gas spring. Quick belt tensioning and release system. QR (Quick Release) scrapers, patented by Rollmatic. Flour drawer with safety microswitch**

Laminadora manual sobre base con ruedas disponible también en versión con sistema de corte incorporado (R62-T, R65-T). Bancos retráctiles y extraíbles. Inversión del ciclo de trabajo con teclas de impulso eléctrico y pedales. El sistema de regulación de los cilindros (patente Rollmatic) permite un movimiento fluido, sin esfuerzo y con precisión micrométrica. Protecciones de los cilindros con microinterruptor de seguridad y muelle de gas. Sistema rápido de tensado y desenganche de las cintas. Rasquetas con liberación rápida QR (Quick Release), patente Rollmatic. Cajón de harina con microinterruptor de seguridad

Laminoir manuel avec base montée sur roues, disponible aussi dans la version avec système de coupe intégré (R62-T, R65-T). Tables pliables et amovibles. Inversion du cycle de travail par touches à impulsion électrique et pédalier. Le

système de réglage des cylindres (brevetés par Rollmatic) permet un mouvement fluide, sans effort et d'une précision micrométrique. Protections des cylindres par microinterrupteur de sécurité et ressort à gaz. Système rapide de mise en tension et de déclenchement des tapis. Racleurs avec système de déclenchement rapide QR (Quick Release) breveté par Rollmatic. Tiroir de récolte de la farine avec microinterrupteur de sécurité

Ручная тестораскаточная машина с основой на колёсах, доступна в версии со встроенной системой нарезки (R62-T, R65-T). Складные и съёмные разборные столы. Реверсирование направления движения посредством кнопок с электрическим импульсом и педали. Система регулировки цилиндров (патент Rollmatic), обеспечивающая плавное движение и микрометрическую точность. Защитные покрытия цилиндров оборудованы микровыключателем безопасности и газовой пружиной. Быстрая система натяжения и открепления лент. Скребки с быстрой системой открепления QR (Quick Release), патент Rollmatic. Ящик для сбора муки оборудован микровыключателем безопасности

Manuelle Ausrollmaschine auf einer Basis mit Rollen, auch in der Ausführung mit eingebautem Schneidsystem (R62-T, R65-T) erhältlich. Kippbare und herausziehbare Tische. Umkehr des Arbeitszyklus mit Tasten mit elektrischem Impuls und Fußhebel. Das Einstellungssystem der Zylinder (Rollmatic-Patent) erlaubt eine fließende Bewegung, ohne Anstrengung und mit mikrometrischer Präzision. Schutz der Walzen mit Sicherheitsschalter und Gasfeder. Schnellspannsystem und Schnellfreigabesystem der Bänder. Schaber mit Schnellspanner QR (Quick Release), Rollmatic-Patent. Mehlfach mit Sicherheitsschalter

	R62 - R62-T	R65 - R65-T
Larghezza cilindri - Roller width	600 mm	650 mm
Lunghezza tavolo - Table length	1000*-1200-1300-1400 mm	1200**-1400-1600-1800 mm

(\* ) solo per modello R62 / R62 only - (\*\* ) solo per modello R65 / R65 only

## R65S / R65S-T

SFOGLIATRICE - SHEETER

2.00 Kw

50/60Hz  
230V-1 Ph



Sfogliatrice semi automatica su base con ruote, disponibile anche in versione con sistema di taglio incorporato (R65S-T). Tavoli ripiegabili ed estraibili. Inversione del ciclo di lavoro con tasti ad impulso elettrico e pedaliera. Touch screen da 4,5". 50 programmi di lavoro con programmazione della velocità, dell'apertura dei cilindri e dello sfarinatore (opzione). Protezioni dei cilindri con micro di sicurezza e molla a gas. Sistema rapido di tensionatura e sgancio dei tappeti. Raschiatori con rilascio rapido QR (Quick Release - brevetto Rollmatic). Cassetto farina con micro di sicurezza.

**Semi-automatic sheeter on base with castors also available with in-built cutting system (R65S-T). Folding and extractable tables. Work cycle inversion with electric impulse keys and foot control. 4.5" touch screen with 50 work programs with speeds, cylinder opening and flour duster programming (supplied as option). Cylinder guards with safety microswitch and gas spring. Quick belt tensioning and release system. QR (Quick Release) scrapers, patented by Rollmatic. Flour drawer with safety microswitch.**

Laminadora semiautomática sobre base con ruedas, también disponible en versión con sistema de corte incorporado (R65S-T). Bancos retráctiles y extraíbles. Inversión del ciclo de trabajo con teclas de impulso eléctrico y pedales. Pantalla táctil de 4,5", 50 programas de trabajo con programación de la velocidad, de la apertura de los cilindros y del espolvoreador (opcional). Protección de los cilindros con microinterruptores de seguridad y muelle de gas. Sistema rápido de tensado y desenganche de las cintas. Rasquetas con liberación rápida QR (Quick Release - patente Rollmatic). Cajón de la harina con microinterruptor de seguridad.

Laminoir semi-automatique avec base montée sur roues, disponible aussi dans la version avec système de coupe intégré (R65S-T). Tables pliables et amovibles.

Inversion du cycle de travail par touches à impulsion électrique et pédalier. Ecran tactile de 4,5" avec 50 programmes de travail et programmation de la cadence, de l'ouverture des cylindres et du pulvérisateur (option). Protections des cylindres par microinterrupteur de sécurité et ressort à gaz. Système rapide de mise en tension et de déclenchement des tapis. Racleurs avec système de déclenchement rapide QR (Quick Release) breveté par Rollmatic. Tiroir de récolte de la farine avec microinterrupteur de sécurité.

Полуавтоматическая тестораскаточная машина с основой на колесах, доступна в версии со встроенной системой нарезки (R65S-T). Складные и съёмные рабочие столы. Реверсирование направления движения посредством кнопок с электрическим импульсом и педали. Сенсорный дисплей 4,5", 50 рабочих программ с программированием скорости, открытия цилиндров и посыпочного устройства (опция). Защитные покрытия цилиндров оборудованы микровыключателем безопасности и газовой пружины. Система быстрого натяжения и открепления лент. Скребки с системой быстрого открепления QR (Quick Release), патент Rollmatic. Ящик для сбора муки оборудован микровыключателем безопасности.

Halbautomatische Ausrollmaschine auf einer Basis mit Rollen, auch in der Ausführung mit eingebautem Schneidsystem (R65S-T) erhältlich. Kippbare und herausziehbare Tische. Umkehr des Arbeitszyklus mit Tasten mit elektrischem Impuls und Fußhebel. 4,5"- Touchscreen, 50 Arbeitsprogramme mit Programmierung der Geschwindigkeit, der Öffnung der Walzen und des Mehlbestäubers (Option). Schutz der Walzen mit Sicherheitsschalter und Gasfeder. Schnellspannsystem und Schnellfreigabesystem der Bänder. Schaber mit Schnellspanner QR (Quick Release - Rollmatic-Patent). Mehrfach mit Sicherheitsschalter.

	R65S	R65S-T
Larghezza cilindri - Roller width	650 mm	
Lunghezza tavolo - Table length	1200-1400-1600-1800 mm	1400-1600-1800 mm

2.00 Kw  
50/60Hz  
230V-1 Ph



Sfogliatrice totalmente automatica su base con ruote, disponibile anche in versione con sistema di taglio incorporato (R65A-T). Tavoli ripiegabili ed estraibili. Touch screen da 7" con 100 programmi di lavoro. Protezioni dei cilindri con micro di sicurezza e molla a gas. Sistema rapido di tensionatura e sgancio dei tappeti. Raschiatori con rilascio rapido QR (Quick Release - brevetto Rollmatic). Cassetto farina con micro di sicurezza.

**Fully automatic sheeter on base with castors also available with in-built cutting system (R65A-T). Folding and extractable tables. 7" touch screen with 100 work programs. Cylinder guards with safety microswitch and gas spring. Quick belt tensioning and release system. QR (Quick Release) scrapers, patented by Rollmatic. Flour drawer with safety microswitch**

Laminadora completamente automática sobre base con ruedas, disponible también en versión con sistema de corte incorporado (R65A-T). Bancos retráctiles y extraíbles. Pantalla táctil de 7" con 100 programas de trabajo. Protecciones de los cilindros con microinterruptor de seguridad y muelle de gas. Sistema rápido de tensado y desenganche de las cintas. Rasquetas con liberación rápida QR (Quick Release - patente Rollmatic). Cajón de la harina con microinterruptor de seguridad.

Laminoir complètement automatique avec base montée sur roues, disponible aussi dans la version avec système de coupe intégré (R65A-T). Tables pliables et amovibles. Ecran tactile de 7" avec 100

programmes de travail. Protections des cylindres par microinterrupteur de sécurité et ressort à gaz. Système rapide de mise en tension et de déclenchement des tapis. Racleurs avec système de déclenchement rapide QR (Quick Release) breveté par Rollmatic. Tiroir de récolte de la farine avec microinterrupteur de sécurité.

Тестораскаточная автоматическая машина с основой на колёсах доступна в версии со встроенной системой нарезки (R65A-T). Складные и съёмные рабочие столы. Сенсорный дисплей 7" со 100-ти рабочими программами. Защитные покрытия цилиндров оборудованы микровыключателем безопасности и газовой пружины. Быстрая система натяжения и открепления лент. Скрепки с быстрой системой открепления QR (Quick Release), патент Rollmatic. Ящик для сбора муки оборудован микровыключателем безопасности.

Komplett automatische Ausrollmaschine auf einer Basis mit Rollen, auch in der Ausführung mit eingebautem Schneidsystem (R65A-T) erhältlich. Kippbare und herausziehbare Tische. 7"-Touchscreen mit 100 Arbeitsprogrammen. Schutz der Walzen mit Sicherheitsschalter und Gasfeder. Schnellspannsystem und Schnellfreigabesystem der Bänder. Schaber mit Schnellspanner QR (Quick Release - Rollmatic-Patent). Mehlfach mit Sicherheitsschalter.

	R65A	R65A-T
Lunghezza cilindri - Roller length	650 mm	
Lunghezza tavolo - Table length	1400-1600-1800 mm	

## R65AX / R65AX-T

SFOGLIATRICE - SHEETER

2.00 Kw

50/60Hz  
230V-1 Ph



Sfogliatrice su base con ruote, in acciaio inox e totalmente automatica, disponibile anche in versione con sistema di taglio incorporato (R65AX-T). Sfarinatore e avvolgitore automatici. Tavoli ripiegabili ed estraibili. Touch screen da 7" con 100 programmi di lavoro. Protezioni dei cilindri con micro di sicurezza e molla a gas. Sistema rapido di tensionatura e sgancio dei tappeti. Raschiatori con rilascio rapido QR (Quick Release - brevetto Rollmatic). Cassetto farina con micro di sicurezza

**Fully automatic stainless steel automatic sheeter on base with castors also available with in-built cutting system (R65AX-T). Automatic flour duster and reeler. Folding and extractable tables. 7" touch screen with 100 work programs. Cylinder guards with safety microswitch and gas spring. Quick belt tensioning and release system. QR (Quick Release) scrapers, patented by Rollmatic). Flour drawer with safety microswitch**

Laminadora sobre base con ruedas, de acero inoxidable y completamente automática, disponible también en versión con sistema de corte incorporado (R65AX-T). Espolvreador y enrollador automáticos. Bancos retráctiles y extraíbles. Pantalla táctil de 7" con 100 programas de trabajo. Protecciones de los cilindros con microinterruptor de seguridad y muelle de gas. Sistema rápido de tensado y desenganche de las cintas. Rasquetas con liberación rápida QR (quick release - patente Rollmatic). Cajón de la harina con microinterruptor de seguridad

Laminoir complètement automatique avec base monté sur roues, en acier inox, disponible aussi dans la version avec système de coupe

intégré (R65AX-T). Pulvérisateur et enrouleur automatiques. Tables pliables et amovibles. Ecran tactile de 7" avec 100 programmes de travail. Protections des cylindres par microinterrupteur de sécurité et ressort à gaz. Système rapide de mise en tension et de déclenchement des tapis. Racleurs avec système de déclenchement rapide QR (Quick Release) breveté par Rollmatic. Tiroir de récolte de la farine avec microinterrupteur de sécurité

Тестораскаточная машина с основой на колёсах, изготовлена из нержавеющей стали, полностью автоматизирована, доступна в версии со встроенной системой нарезки (R65AX-T). С автоматическими наматывающим устройством и устройством для посыпки муки. Складные и съёмные рабочие столы. Сенсорный дисплей 7" со 100-та рабочими программами. Защитные покрытия цилиндров оборудованы микровыключателем безопасности и газовой пружиной. Быстрая система натяжения и открепления лент. Скребки с быстрой системой открепления QR (Quick Release), патент Rollmatic. Ящик для сбора муки оборудован микровыключателем безопасности

Ausrollmaschine auf einer Basis mit Rollen, aus Edelstahl und komplett automatisch, auch in der Ausführung mit eingebautem Schneidsystem (R65AX-T) erhältlich. Mehlbestäuber und Wickler automatisch. Kippbare und herausziehbare Tische. 7"-Touchscreen mit 100 Arbeitsprogrammen. Schutz der Walzen mit Sicherheitsschalter und Gasfeder. Schnellspannsystem und Schnellfreigabesystem der Bänder. Schaber mit Schnellspanner QR (Quick Release - Rollmatic-Patent). Mehlfach mit Sicherheitsschalter

	R65AX	R65AX-T
Larghezza cilindri - Roller width	650 mm	
Lunghezza tavolo - Table length	1400-1600-1800 mm	

2.00 Kw

50/60Hz  
230V-1 Ph

Sfogliatrice su base con ruote, in acciaio inox e totalmente automatica, disponibile anche in versione con sistema di taglio incorporato (R65AXP-T). Sfarinatore e avvolgitore automatici. Tavoli estraibili. Touch screen da 7" con 100 programmi di lavoro. Protezioni dei cilindri con micro di sicurezza e molla a gas. Sistema rapido di tensionatura e sgancio dei tappeti. Raschiatori con rilascio rapido QR (Quick Release - brevetto Rollmatic). Cassetto farina con micro di sicurezza. Apertura cilindri da 60mm, e trasmissione a cinghia

**Fully automatic stainless steel automatic sheeter on base with castors also available with in-built cutting system (R65AXP-T). Folding and extractable tables. 7" touch screen with 100 work programs. Cylinder guards with safety microswitch and gas spring. Quick belt tensioning and release system. QR (Quick Release) scrapers, patented by Rollmatic). Flour drawer with safety microswitch. 60mm cylinder opening and belt transmission**

Laminadora sobre base con ruedas, de acero inoxidable y completamente automática, disponible también en versión con sistema de corte incorporado (R65AXP-T). Bancos retráctiles y extraíbles. Pantalla táctil de 7" con 100 programas de trabajo. Protecciones de los cilindros con microinterruptor de seguridad y muelle de gas. Sistema rápido de tensado y desenganche de las cintas. Rasquetas con liberación rápida QR (quick release - patente Rollmatic). Cajón de la harina con microinterruptor de seguridad. Abertura cilindros de 60mm y transmisión de correa

Laminoir complètement automatique avec base montée sur roues, en acier inox, disponible aussi dans la version avec système de coupe

intégré (R65AX-PT). Tables pliables et amovibles. Ecran tactile de 7" avec 100 programmes de travail. Protections des cylindres par microinterrupteur de sécurité et ressort à gaz. Système rapide de mise en tension et de déclenchement des tapis. Rasclieurs avec système de déclenchement rapide QR (Quick Release) breveté par Rollmatic. Tiroir de récolte de la farine avec microinterrupteur de sécurité. Ouverture maximale des cylindres 60 mm et transmission à courroie

Тестораскаточная машина с основой на колёсах, изготовлена из нержавеющей стали, полностью автоматизирована, доступна в версии со встроенной системой нарезки (R65AX-PT). Складные и съёмные рабочие столы. Сенсорный дисплей 7" со 100-та рабочими программами. Защитные покрытия цилиндров оборудованы микровыключателем безопасности и газовой пружиной. Быстрая система натяжения и открепления лент. Скребки с быстрой системой открепления QR (Quick Release), патент Rollmatic. Ящик для сбора муки оборудован микровыключателем безопасности. Открытие валов от 60 мм и ременная передача

Ausrollmaschine auf einer Basis mit Rollen, aus Edelstahl und komplett automatisch, auch in der Ausführung mit eingebautem Schneidsystem (R65APX-T) erhältlich. Mehlbestäuber und Wickler automatisch. Herausziehbare Tische. 7"-Touchscreen mit 100 Arbeitsprogrammen. Schutz der Walzen mit Sicherheitsschalter und Gasfeder. Schnellspannsystem und Schnellfreigabesystem der Bänder. Schaber mit Schnellspanner QR (Quick Release - Rollmatic-Patent). Mehlfach mit Sicherheitsschalter. 60mm-Walzen-Öffnung und Riemenübertragung

	R65AXP	R65AXP-T
Larghezza cilindri - Roller width	650 mm	
Lunghezza tavolo - Table length	1600-1800-2000 mm	





## Specifiche e accessori / Specifications and accessories

× Standard ○ Optional

	R450	S20M	R500 / R50	R550 / R55	R60	R62 / R62-T	R65 / R65-T	R65S / R65S-T	R650 / R650-T	R650X / R650X-T	R650XP / R650XP-T
Apertura cilindri (mm) Cylinder opening (mm)	16	38	38	38	50	50	50	50	50	50	60
Trasmissione (C=catena; B=cinghia) Transmission (C=chain; B=belt)	C	C	C	C	C	C	C	C	C	C	B
Inversione ciclo con joystick Joystick cycle reversal		×	×	×							
Inversione ciclo con barra Bar cycle reversal					×						
Inversione ciclo con impulso elettrico Electric cycle reversal						×	×	×			
Inversione ciclo a pedale Foot cycle reversal			○ (R50)	○ (R55)	×	×	×	×			
Tavoli removibili Removable tables				×	×	×	×	×	×	×	×
Sfarinatore automatico Automatic flour duster								○	○	×	×
Avvolgitore automatico Automatic reeler								○ <sup>(1)</sup>	○	×	×
Regolazione velocità con Inverter Inverter speed regulation			○	○	○	○ <sup>(2)</sup>	○ <sup>(2)</sup>	×	×	×	×
2 velocità 2 speeds					○						
Unità di taglio Cutting unit					○	×	×	×	×	×	
Carrello Trolley			○ <sup>(3)</sup>	○ <sup>(3)</sup>							
Ripiano intermedio con bacinelle Shelf with basins						○ <sup>(4)</sup>	○ <sup>(4)</sup>	○ <sup>(4)</sup>	○ <sup>(4)</sup>		
Kit 2 tavoli intermedi con bacinelle Kit 2 intermediate shelves with basins										○	×

(1) Semiautomatico / Semiautomatic - (2) Standard su versioni "T" / Standard on "T" versions - (3) Solo modelli R50B e R55B / For R50B and R55B models only - (4) Con alcune limitazioni / With some limitations



Dopo il processo di laminazione con la sfogliatrice e a monte dei tavoli da lavoro TB30-35 o TR70, il calibratore ha la funzione stabilizzare la pasta allo spessore desiderato, permettendo il rispetto di uno standard produttivo costante per un miglior controllo dei costi di produzione. Allineato in tandem è utilizzato per realizzare una mini linea di produzione per il pane Carasau, Pizza o Pita

**After the laminating process, carried out downstream the work bench models TB30-35 or TR70 by the sheeter, the calibrator stabilizes the dough at the desired speed thus ensuring a constant production standard which fosters a better control of the production costs. When used together with another machine, it constitutes part of a mini production line for Carasau bread, pizza or pitta**

Después del proceso de laminación con la laminadora antes de los bancos de trabajo TB30-35 o TR70, el calibrador tiene la función de estabilizar la masa al espesor deseado, permitiendo observar una norma de producción constante para un control mejor de los costes de producción. Alineado en tándem, se utiliza para realizar una mini línea de producción para el pan Carasau, Pizza o Pita

Après le laminage effectué par le laminoir et en amont des tables de travail TB30-35 ou TR70, le calibreur a la fonction de donner à la

pâte l'épaisseur désirée en garantissant le respect d'un standard de production constant afin de mieux contrôler les coûts de production. Utilisé en tandem, il permet de réaliser une mini ligne de production pour le pain Carasau, la pizza ou le pain Pita

После раскатки теста с помощью тестораскаточной машины и установленных на определённой высоте рабочими столами TB30-35 или TR70, калибратор выполняет функцию калибровки необходимой толщины тестовой ленты в соответствии с производственными стандартами, позволяя таким образом производить контроль производственных затрат. Выставленное в tandem оборудование, представляет собой маленькую производственную линию для производства хлеба Карасау, Пиццы или Питы

Nach dem Auswalzprozess mit der Ausrollmaschine und vor den Arbeitstischen TB30-35 oder TR70 hat die Kalibriereinheit die Aufgabe, den Teig auf die gewünschte Dicke zu stabilisieren. Dies erlaubt die Einhaltung eines konstanten Produktionsstandards für eine bessere Kontrolle der Produktionskosten. In Tandemaufstellung wird er für die Schaffung einer Mini-Produktionslinie für Brotsorten wie Carasau, Pizza oder Pita verwendet

	CL65
Larghezza cilindri - Roller width	650 mm
Velocità tappeto - Belt speed	Regolabile con inverter / Adjustable with inverter

50/60Hz  
400V-1 Ph



Tavolo da lavoro in acciaio inox. In linea con una sfogliatrice incrementa notevolmente la produttività oraria. Può essere allineato anche con il calibratore CL65. Personalizzabile a seconda delle esigenze produttive. Fornito standard con prese elettriche incorporate per collegare eventuali accessori. Rullo di uscita a "penna" e sollevabile per il rilascio del tappeto e per la pulizia del tavolo. Tensionamento del tappeto con sistema a brugola frontale, raschiatore. Motore in posizione protetta e nastro con "giro morto" per migliorare la trazione. Ampia gamma di accessori

**Stainless steel work bench. When working in line with the sheeter, it significantly increases hourly output. It can also be aligned with a CL65 calibrator. Customisable according to the production needs. Supplied as standard with in-built sockets to connect any accessories. Lifting nose roller to release the belt and clean the table, belt tensioning with front screw system, and scraper. Motor in guarded position and belt "adjusting turn" to improve traction. Wide range of accessories**

Banco de trabajo de acero inoxidable. En línea con una laminadora incrementa considerablemente la productividad horaria. Puede alinearse también con el calibrador CL65. Personalizable en función de las necesidades de producción. Se entrega de serie con conectores eléctricos incorporados para conectar los posibles accesorios. Rodillo de salida con extremidad rebajada y levantara para la liberación de la cinta y a limpieza del banco; tensado de la cinta con sistema Allen frontal y rasqueta. Motor en posición protegida y cinta con "revolución muerta" para mejorar la tracción. Amplia gama de accesorios

Table de travail en acier inox. En ligne avec un laminoir, il permet d'augmenter sensiblement la production horaire. Il peut être mis en ligne aussi avec le calibre

CL65. Individualisable selon les différentes exigences de production. La version standard comprend des prises électriques intégrées pour le branchement d'éventuels accessoires. Diamètre du rouleau de sortie extrêmement réduit pour éviter la rupture de la pâte. Rouleau relevable pour le déclanchement du tapis et pour le nettoyage de la table. Mise en tension du tapis par système à six-pans creux frontaux, racleur. Moteur en position protégée et convoyeur à « tour mort » afin d'améliorer la traction. Large gamme d'accessoires

Рабочий стол из нержавеющей стали. В комплекте с тестораскаточной машиной значительно сокращает время рабочего процесса. Может использоваться в комплекте с калибратором CL65. Может быть персонализирован в зависимости от производственных потребностей. Поставляется в стандартной версии со встроенными электрическими розетками для подключения к комплектующему оборудованию. Поднимающийся для извлечения ленты и очистки стола концевой ролик диаметром 22 мм на выходе продукции; натяжение ленты производится посредством фронтального ключа-шестигранника, скребка. Мотор находится в безопасной позиции, лента с «мёртвым оборотом» для улучшения силы тяги. Широкий выбор комплектующих

Arbeitstisch aus Edelstahl. Bei der Zusammenarbeit mit der Ausrollmaschine wird die Produktivität pro Stunde erheblich erhöht. Er kann auch mit der Kalibriereinheit CL65 aufgereiht werden. Er ist den Produktionsanforderungen anpassbar. Standardmäßige Lieferung mit integrierten Steckdosen, um mögliches Zubehör anzuschließen. "Stiftförmige" und anhebbarer Ausgabewalze für die Freigabe des Bands und für die Reinigung des Tisches, Spannung des Bandes mit System mit frontalem Inbusschlüssel, Schaber. Motor in geschützter Position und Band mit "Einstellungslauf", um den Zug zu verbessern. Umfassendes Angebot an Zubehör

	TB30-35
Larghezza tavolo - Table width	700 mm
Lunghezza tavolo - Table length	3000-3500 mm
Velocità tappeto - Belt speed	Regolabile con inverter / Adjustable with inverter

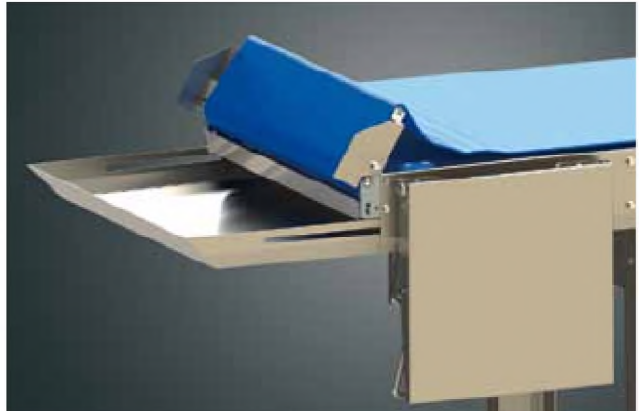
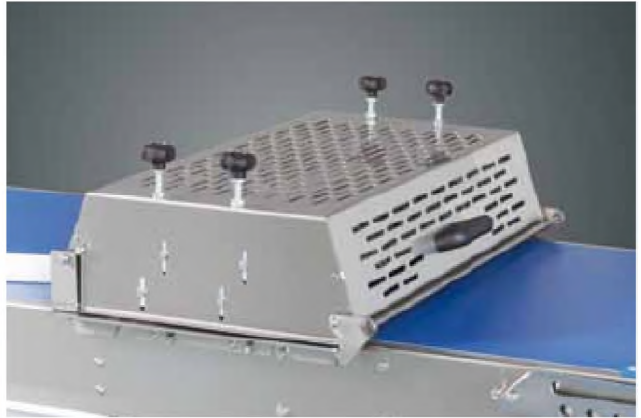

50/60Hz  
400V-1 Ph



Tavolo da lavoro in acciaio inox. Può essere allineato con il calibratore CL65. Rullo di uscita a "penna" e sollevabile per il rilascio del tappeto e per la pulizia del tavolo. Vassoio in uscita. Doppio sistema di tensionamento del tappeto con brugola frontale, raschiatore. Motore in posizione protetta sotto il tavolo. Tappeto con "giro morto" e cilindro gommato per il massimo della trazione. Consolle comandi ergonomica, con touch screen da 7" e 100 programmi di lavoro. Quadro elettrico estraibile frontalmente per una manutenzione semplificata

**Stainless steel work bench. It can be aligned with a CL65 calibrator. Lifting nose roller to release the belt and clean the table. Outfeed tray. Belt double tensioning system with front screw and scraper. Motor in guarded position under the table. Belt "adjusting turn" and rubber-coated cylinder for maximum traction. Ergonomic control console, with 7" touch screen and 100 work programs. Frontally extractable electric panel for simplified maintenance operations**

Banco de trabajo de acero inoxidable. Puede alinearse con el calibrador CL65. Rodillo de salida con extremidad rebajada y levantara para la liberación de la cinta y para la limpieza del banco. Bandeja en salida. Sistema doble de tensado de la cinta con sistema Allen frontal, rasqueta. Motor en posición perfecta debajo del banco. Cinta con "vuelta muerta" y cilindro engomado para obtener la tracción máxima. Consola de control ergonómica, con pantalla táctil de 7" y 100 programas de trabajo. Cuadro eléctrico extraíble frontalmente para un mantenimiento simplificado

Table de travail en acier inox. Il peut être mis en ligne avec le calibre CL65. Diamètre du rouleau de sortie extrêmement réduit pour éviter la rupture de la pâte. Rouleau relevable pour le déclanchement du tapis et pour le nettoyage de la

table. Plateau à la sortie. Double système de mise en tension du tapis par système à six-pans creux frontaux, racleur. Moteur en position protégée sous la table. Convoyeur à « tour mort » et cylindre à pneus afin d'améliorer la traction. Pupitre de commande ergonomique avec écran tactile à 7" et 100 programmes de travail. Tableau électrique extractible frontalement pour faciliter les opérations d'entretien

Рабочий стол из нержавеющей стали. В комплекте с тестораскаточной машиной значительно сокращает время рабочего процесса. Может использоваться в комплекте с калибратором CL65. Подымающийся для извлечения ленты и очистки стола концевой ролик диаметром 22 мм на выходе продукции. Поддон на выходе. Двойная система натяжения ленты посредством фронтального ключа-шестигранника, скребок. Motor находится в безопасной позиции под столом. Лента с «мёртвым оборотом» и прорезиненным цилиндром для обеспечения максимальной силы тяги. Эргономичная консоль управления с сенсорным дисплеем 7" и 100-та рабочими программами. Электрический щиток съёмный, с фронтальным извлечением для упрощения выполнения техобслуживания

Arbeits Tisch aus Edelstahl. Er kann mit der Kalibriereinheit CL65 aufgereiht werden. "Stiftförmige" und anhebbare Ausgabewalze für die Freigabe des Bands und für die Reinigung des Tisches. Wanne an der Ausgabe. Doppelspannsystem des Bands mit frontalem Inbusschlüssel, Schaber. Motor in geschützter Position unter dem Tisch. Band mit "Einstellungslauf" und gummiertem Zylinder für den maximalen Zug. Ergonomische Bedienkonsole, mit 7"-Touchscreen und 100 Arbeitsprogrammen. Frontal herausziehbare Schalttafel für eine einfache Wartung.

	TR70
Larghezza tavolo - Table width	700 mm
Lunghezza tavolo - Table length	Da 5000 a 7000mm circa / From 5000 to 7000mm approx.
Velocità tappeto - Belt speed	Regolabile con Inverter / Adjustable with inverter





## Specifiche e accessori / Specifications and accessories

× Standard ○ Optional

	TR30-35	TR70	CL65
Struttura - Frame	Inox / S/steel	Inox / S/steel	Inox / S/steel
Raschiatore tappeti - Belt scraper	×	×	
Prese elettriche accessori - Accessory sockets	×	×	
Cassetto in uscita - Front drawer	×	×	
Regolazione tappeto frontale con brugola Front belt tightening with allen key	×	×	
Sistema rapido di rilascio tappeto per manutenzione e pulizia Belt fast release system for maintenance and cleaning	×	×	
Regolazione velocità con Inverter Inverter speed regulation	×	×	×
Quadro elettrico principale e secondario Main and secondary electric control board		×	
Quadro elettrico principale e stop sicurezza remoto Main electric control board and remote safety button	×		
Unità di taglio - Cutting unit	○	○	
Porta coltelli - Knife rack	○	○	
Sfarinatore - Flour duster	○	○	○
Cassetti sfridi - Scrap drawers	○	○	
Deflettori recupero sfridi - Scrap recovery deflectors	○	○	
Tavolo laterale pieghevole - Side foldable table	○	○	
Formatrice croissants - Curling unit	○	○	
Vomeri - Folders	○	○	
Dosatrice - Depositor	○	○	
Comando a pavimento - Floor remote control	○		
Ghigliottina - Guillotine		○	

RV50

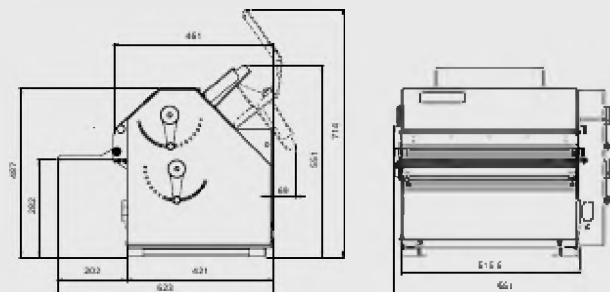

 85 Kg

SSBM

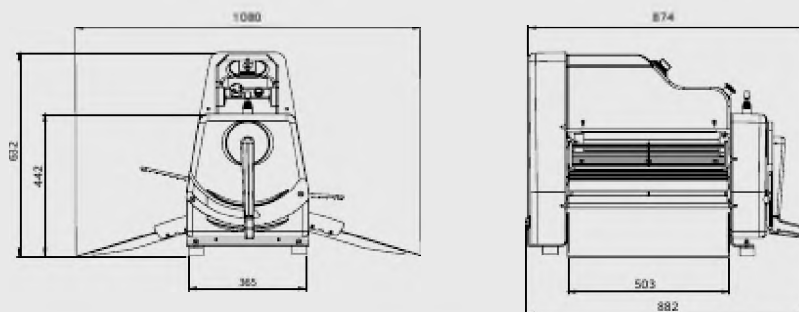

 21 Kg

R50B

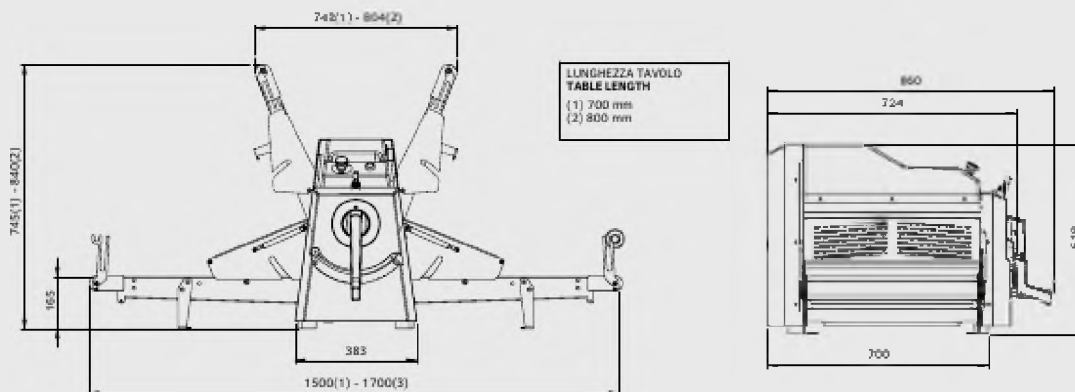

 91 ÷ 120 Kg



## Dimensioni / Dimensions

 Peso netto / Net weight

R50

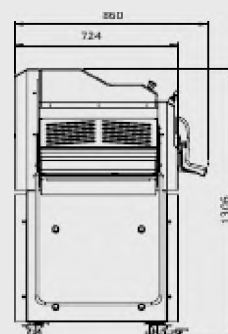
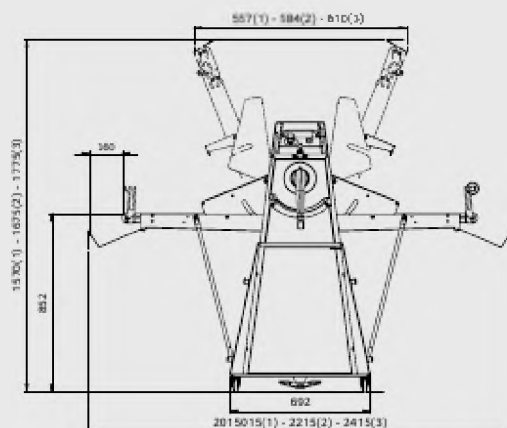

LUNGHEZZA TAVOLO  
TABLE LENGTH  
(1) 800 mm  
(2) 900 mm  
(3) 1000 mm

 150 - 219 Kg

R55B

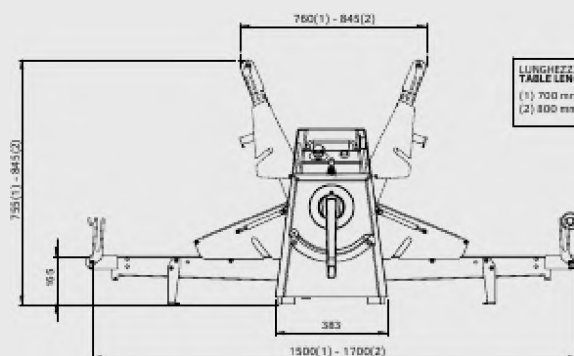

LUNGHEZZA TAVOLO  
TABLE LENGTH  
(1) 700 mm  
(2) 800 mm

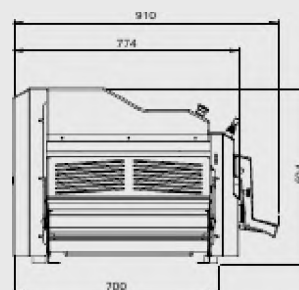

 91 - 120 Kg

R55

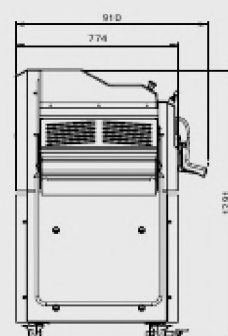
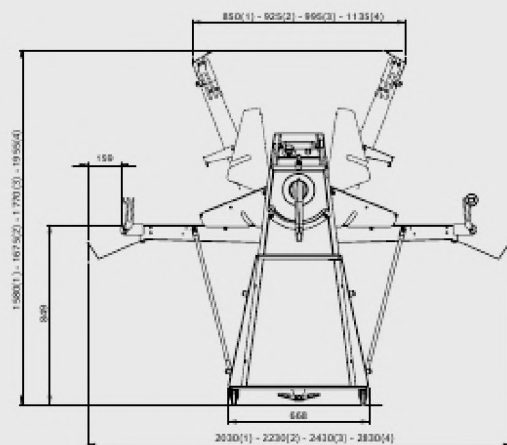

LUNGHEZZA TAVOLO  
TABLE LENGTH  
(1) 800 mm  
(2) 900 mm  
(3) 1000 mm  
(4) 1200 mm

 150 - 219 Kg



Peso netto / Net weight

## Dimensioni / Dimensions



### R60

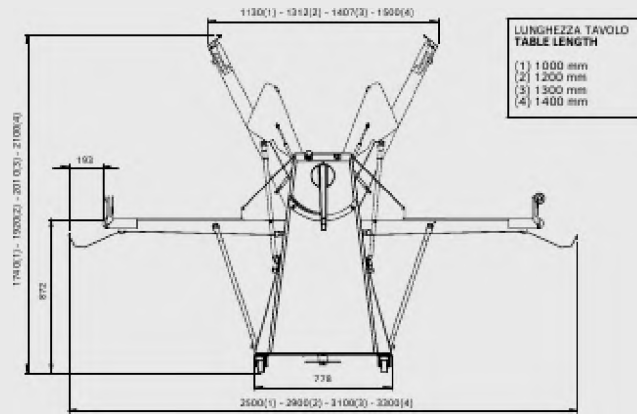

218 ÷ 242Kg

### R62

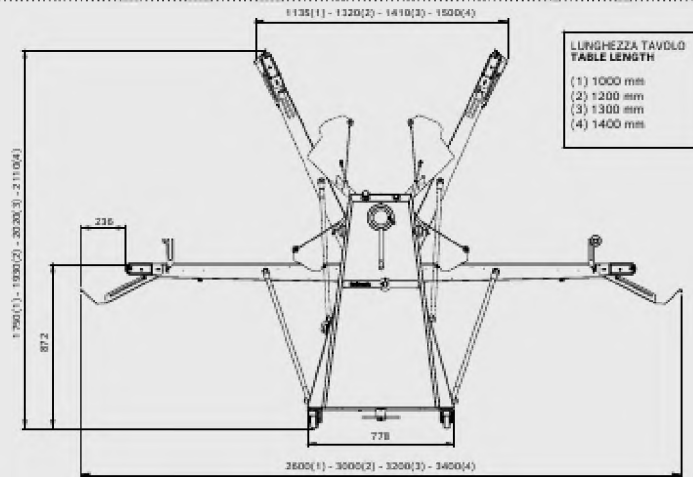

218 ÷ 242Kg

### R62-T

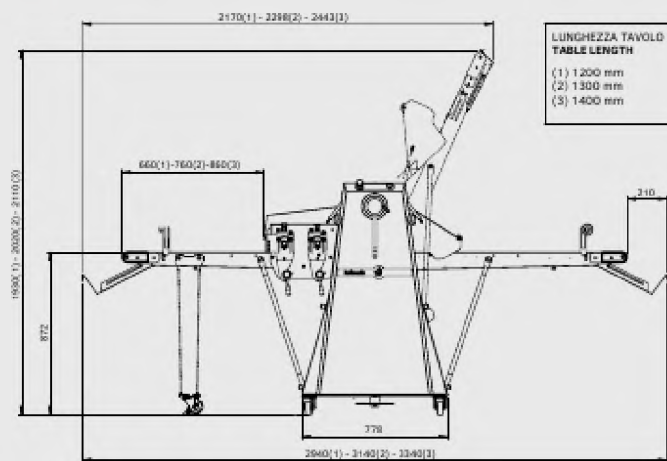

236 Kg



## Dimensioni / Dimensions



Peso netto / Net weight

R65

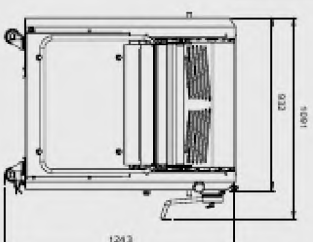
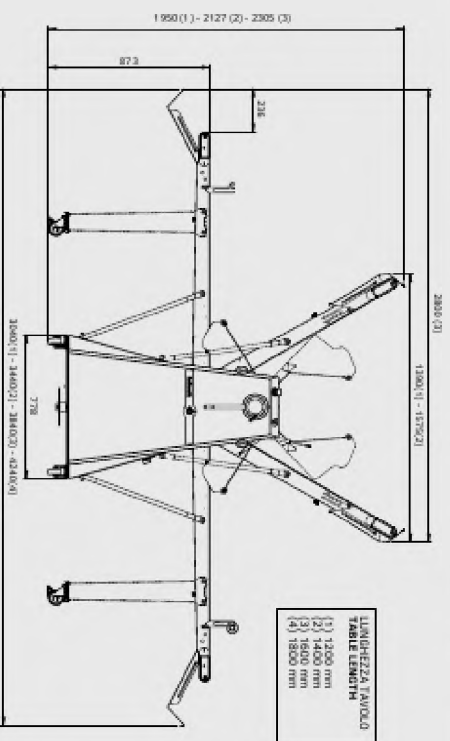

232KG

R65-T

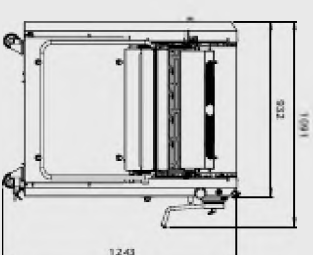
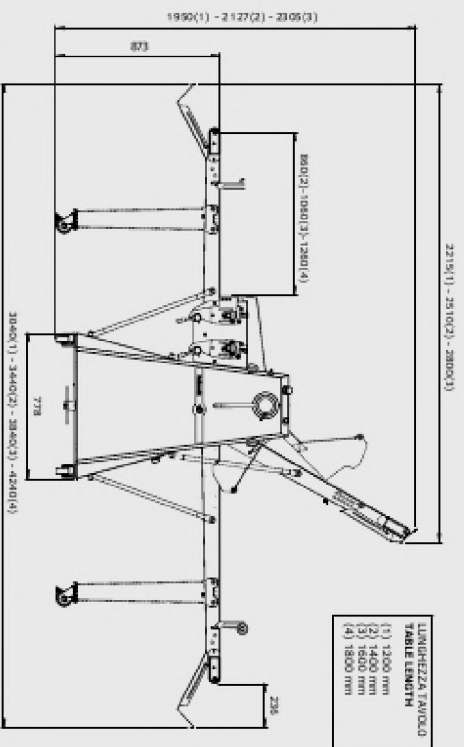

259KG

R65S/A/AX

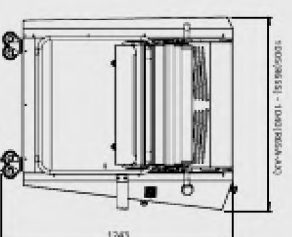
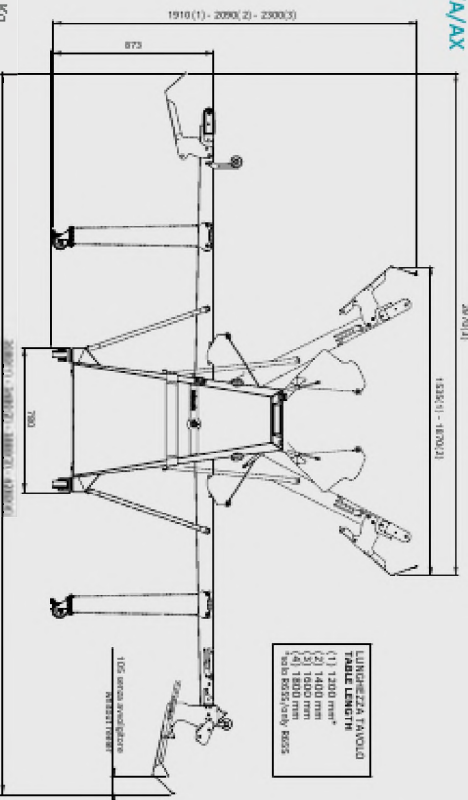



275KG

 Peso netto / Net weight

## Dimensioni / Dimensions

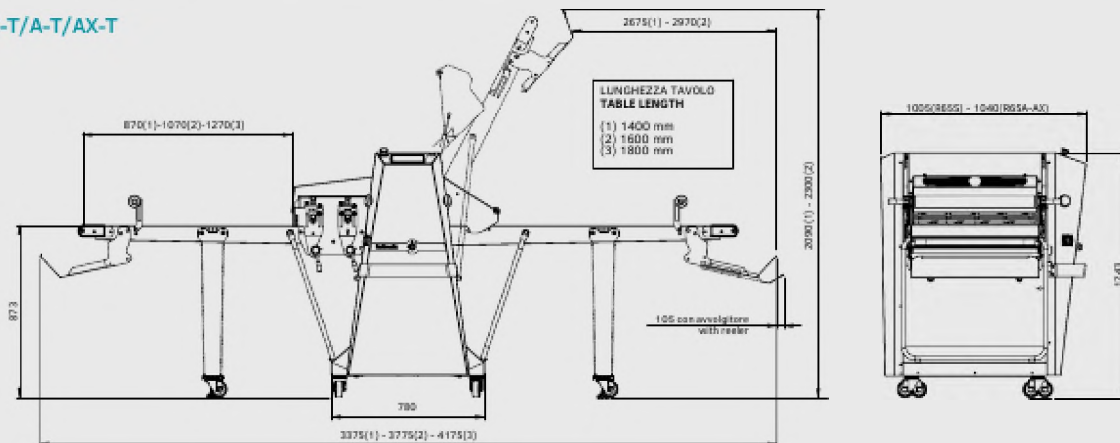
### R65S-T/A-T/AX-T



 285 ± 300 Kg

### R65AXP

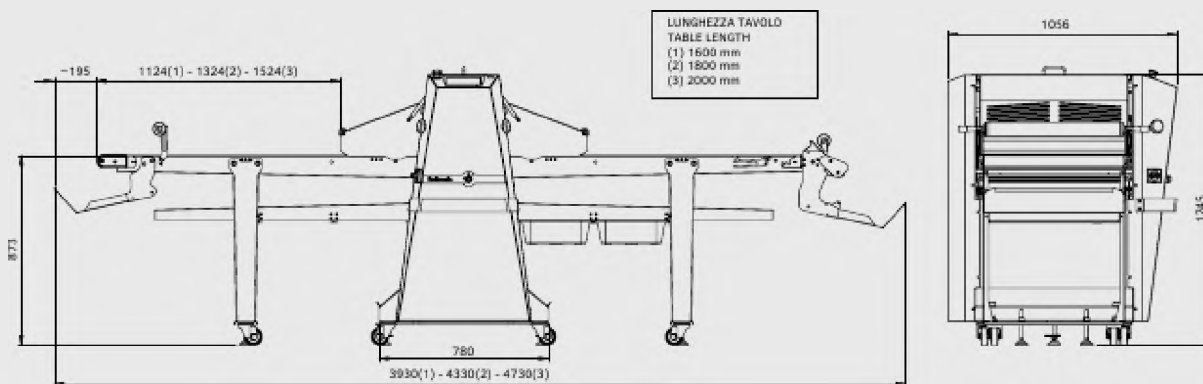



 316 ± 330 Kg

## Dimensioni / Dimensions

 Peso netto / Net weight

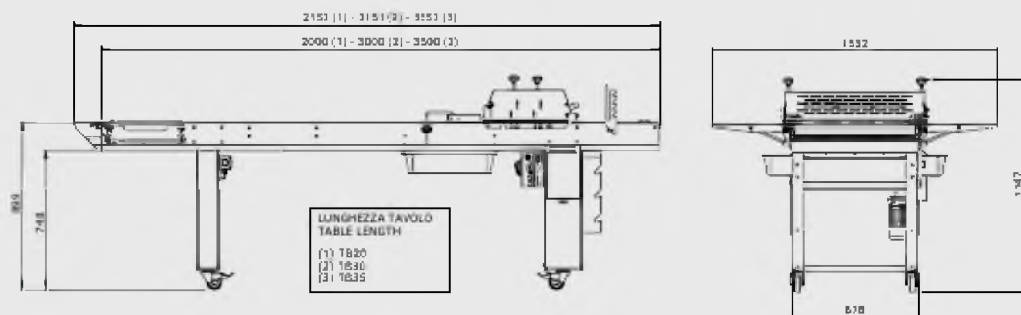
### TR30-35



 213 ÷ 225 Kg

### TR70

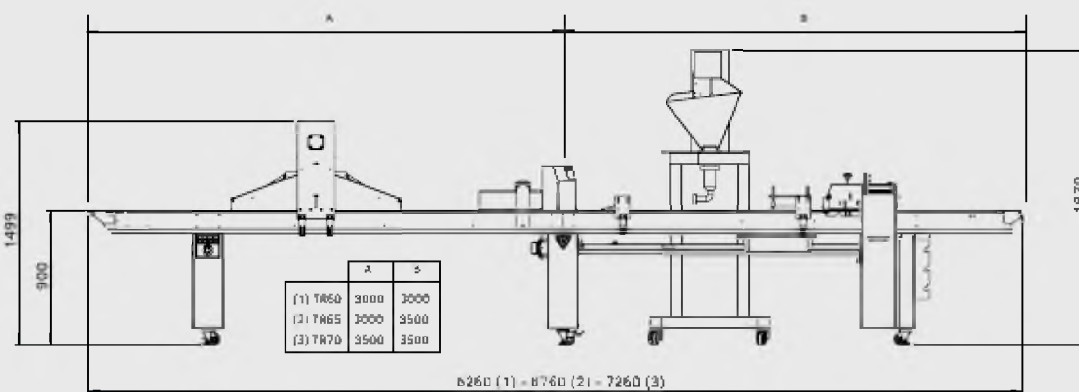

### CL65

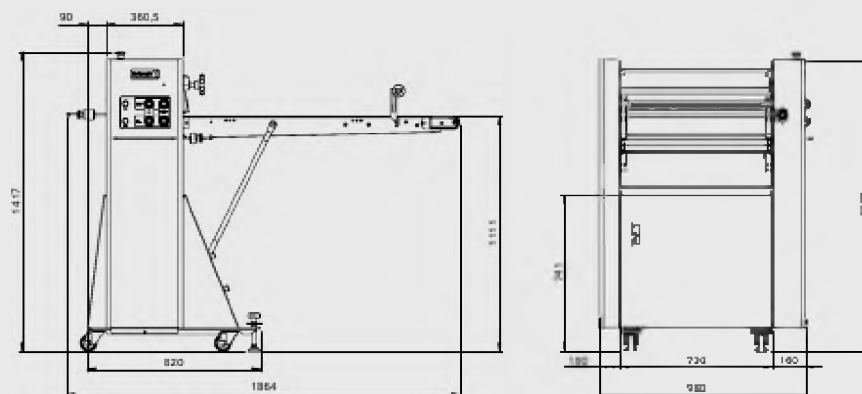

 245 Kg

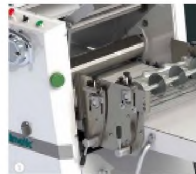

1  
Очистка  
скребками



2  
Регулировка  
натяжения ремней



4  
Управление цилиндром  
с помощью колеса



5  
Полочка для  
хранения инвентаря



6  
Доступ к  
электронному блоку

Архангельск (8182)63-90-72  
Астана (7172)727-132  
Астрахань (8512)99-46-04  
Барнаул (3852)73-04-60  
Белгород (4722)40-23-64  
Брянск (4832)59-03-52  
Владивосток (423)249-28-31  
Волгоград (844)278-03-48  
Вологда (8172)26-41-59  
Воронеж (473)204-51-73  
Екатеринбург (343)384-55-89  
Иваново (4932)77-34-06

Ижевск (3412)26-03-58  
Иркутск (395)279-98-46  
Казань (843)206-01-48  
Калининград (4012)72-03-81  
Калуга (4842)92-23-67  
Кемерово (3842)65-04-62  
Киров (8332)68-02-04  
Краснодар (861)203-40-90  
Красноярск (391)204-63-61  
Курск (4712)77-13-04  
Липецк (4742)52-20-81  
Киргизия (996)312-96-26-47

Магнитогорск (3519)55-03-13  
Москва (495)268-04-70  
Мурманск (8152)59-64-93  
Набережные Челны (8552)20-53-41  
Нижний Новгород (831)429-08-12  
Новокузнецк (3843)20-46-81  
Новосибирск (383)227-86-73  
Омск (3812)21-46-40  
Орел (4862)44-53-42  
Оренбург (3532)37-68-04  
Пенза (8412)22-31-16  
Казахстан (772)734-952-31

Пермь (342)205-81-47  
Ростов-на-Дону (863)308-18-15  
Рязань (4912)46-61-64  
Самара (846)206-03-16  
Санкт-Петербург (812)309-46-40  
Саратов (845)249-38-78  
Севастополь (8692)22-31-93  
Симферополь (3652)67-13-56  
Смоленск (4812)29-41-54  
Сочи (862)225-72-31  
Ставрополь (8652)20-65-13  
Таджикистан (992)427-82-92-69

Сургут (3462)77-98-35  
Тверь (4822)63-31-35  
Томск (3822)98-41-53  
Тула (4872)74-02-29  
Тюмень (3452)66-21-18  
Ульяновск (8422)24-23-59  
Уфа (347)229-48-12  
Хабаровск (4212)92-98-04  
Челябинск (351)202-03-61  
Череповец (8202)49-02-64  
Ярославль (4852)69-52-93

<https://rollmatic.nt-rt.ru> || [rcm@nt-rt.ru](mailto:rcm@nt-rt.ru)